

Спецификация Develon DX210WA

| | |
|----------------------------|--------|
| Ковш (SAE), м ³ | 1,05 |
| Стрела, мм | 5 600 |
| Рукоять, мм | 3 000 |
| Эксплуатационная масса, кг | 20 100 |

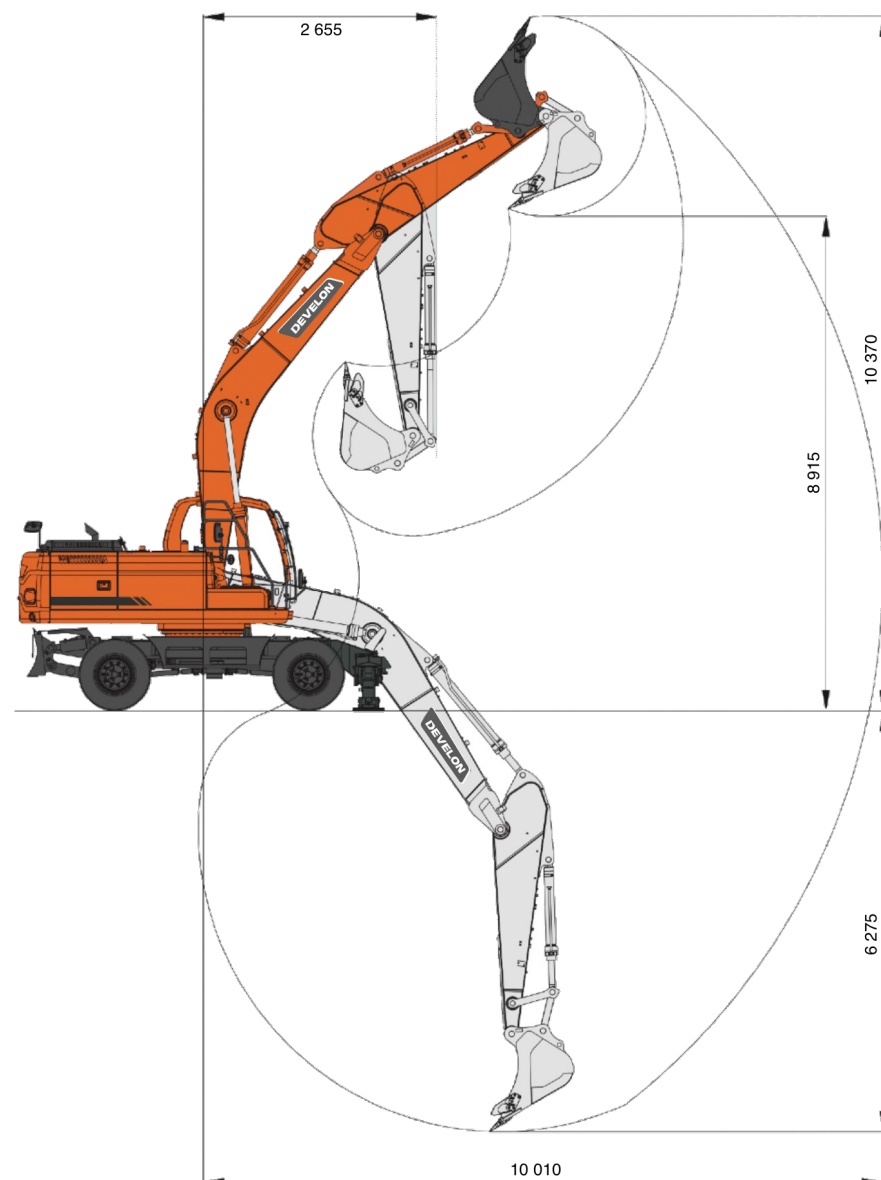
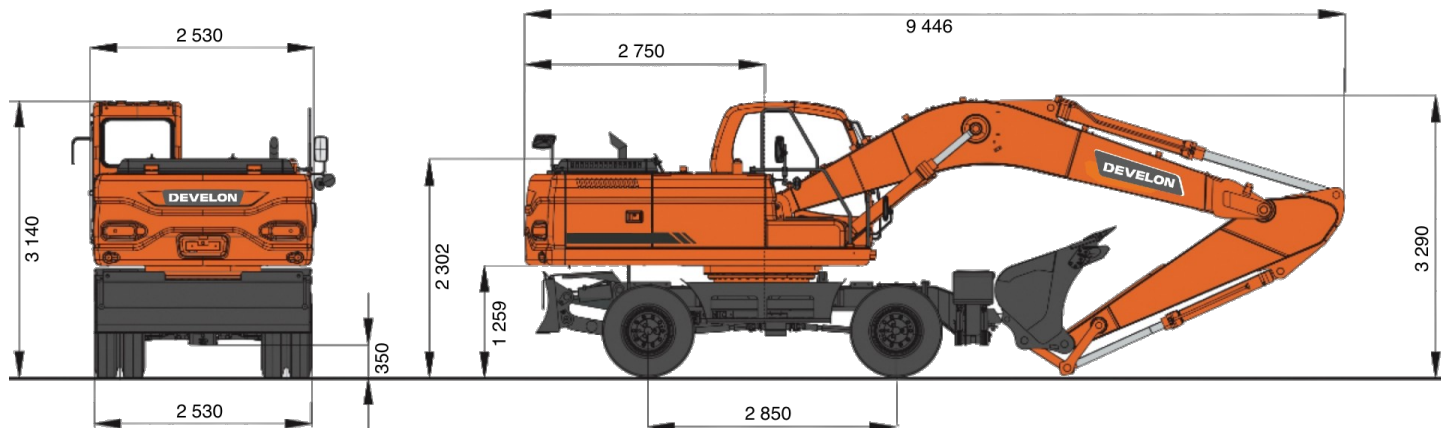

Двигатель

Doosan DL06P, TIER III - 170 л.с.
 Фильтр-водоотделитель с подогревом
 Дополнительный фильтр-водоотделитель
 Воздушный фильтр грубой очистки
 циклонного типа
 Насос перекачки топлива
 Емкость топливного бака 350 л

Гидравлическая система

1 - поточная гидролиния
 Гидравлическое масло для низких температур (VG32)
 Основные насосы - 2 x 232 л/мин.
 Скорость поворота от 0 до 11,0 об/мин
 Номинальное давление: 350 кгс/см²
 Емкость гидробака 122 л

Электрооборудование

Стартер 24 В / 6 кВт
 Батареи 2 x 12 В / 150 А.час
 Генератор 60 А
 2 лампы освещения на кабине
 Галогенные лампы на стреле (2 шт)
 Проблесковый маячок

Привод на шасси

Полный гидростатический привод
 Двухскоростная коробка передач с переключением скоростей под нагрузкой
 Скорость хода 36 км/ч
 Шины 10.0-20-14PR
 Бульдозерный отвал спереди
 Аутригеры сзади

Кабина

Радио+MP3 (стерео)
 Камера заднего вида
 Кондиционер и обогреватель
 Козырек от дождя
 Высокое сиденье оператора
 Стальной люк
 Боковые зеркала
 Противозумный комплект

Дополнительно

Инструкция оператора на русском языке
 Каталог запасных частей